

YCOO™

ROBO EXPRESS™

Remote Control Delivery Robot

silverlit® Silverlit SAS, 80 rue Barthelemy Danjou, 92100 Boulogne-Billancourt / France.
©2024 Silverlit. All rights reserved.

3. Parts Identification

Gerätebeschreibung • Éléments d'identification • Beschrijving apparaat • Identificación de las partes • Identificazione delle parti • Обозначение деталей • Identificação das peças

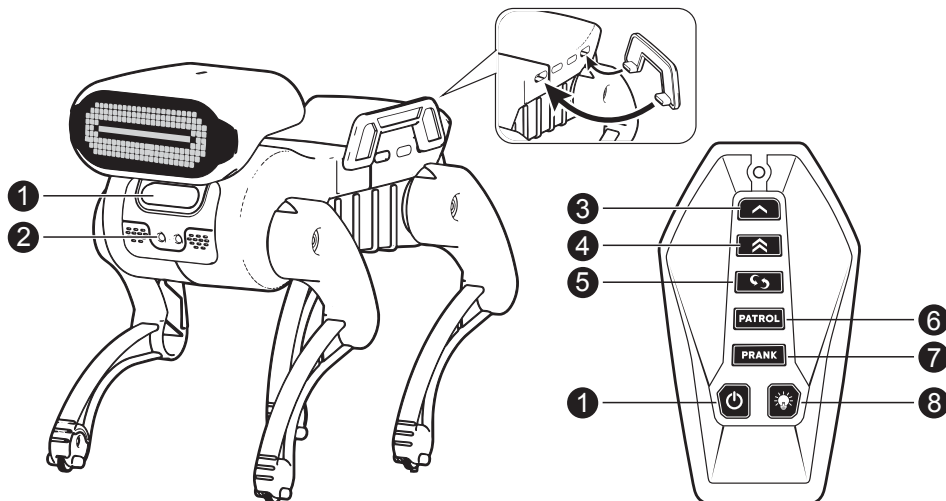

| | | | | | | | |
|-----------------|----------------------|--------------------------|-----------------------|-----------------------------|-------------------------------|--|-------------------------------|
| 1. Power Switch | 1. Netzschalter | 1. Bouton d'alimentation | 1. Aan/uit-schakelaar | 1. Interruptor de encendido | 1. Interruttore di accensione | 1. Переключатель питания | 1. Interruptor da alimentação |
| 2. Sensor | 2. Sensor | 2. Capteur | 2. Sensor | 2. Sensor | 2. Sensore | 2. Sensor | 2. Sensor |
| 3. Forward | 3. Vorwärts | 3. En avant | 3. Snel vooruit | 3. Hacia delante | 3. En avant | 3. Вперед | 3. Avançar |
| 4. Fast Forward | 4. Schnell vorwärts | 4. Avancer rapidement | 4. Snel vooruit | 4. Avance rápido | 4. Avanti veloce | 4. Быстро вперед | 4. Avançar rapidamente |
| 5. Turn | 5. Drehen | 5. Tourner | 5. Draaien | 5. Girar | 5. Girare | 5. ПОВОРОТ | 5. Virar |
| 6. Patrol Mode | 6. Patrouillen-Modus | 6. Mode Patrouille | 6. Patrouillemodus | 6. Modo patrulla | 6. Modalità Pattuglia | 6. Режим патрулирования | 6. Modo de patrulha |
| 7. Prank Mode | 7. Prank-Modus | 7. Mode Farce | 7. Prankmodus | 7. Modo de bromagem | 7. Modalità Scherzo | 7. Режим розыгрыша | 7. Modo de partidas |
| 8. Dynamic LED | 8. Dynamische LED | 8. Lumière LED dynamique | 8. LED dinâmico | 8. LED dinámico | 8. Animazione LED | 8. Динамическая светодиодная подсветка | 8. LED dinâmico |

5. Patrol Mode

Patrouillen-Modus • Mode Patrouille • Patrouillemodus • Modo patrulla • Modalità Pattuglia • Режим патрулирования • Modo de patrulha

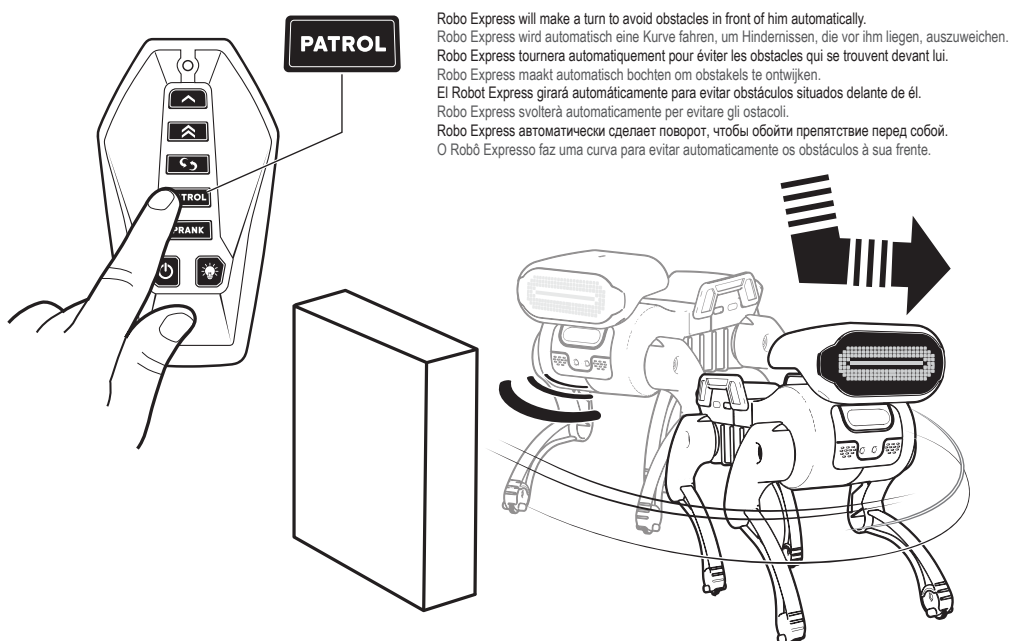

1. Delivery Content

Lieferumfang • Contenu de l'emballage • Inhoud van de verpakking • Lista de componentes • Contenido della confezione • В комплекте • Acessórios incluídos

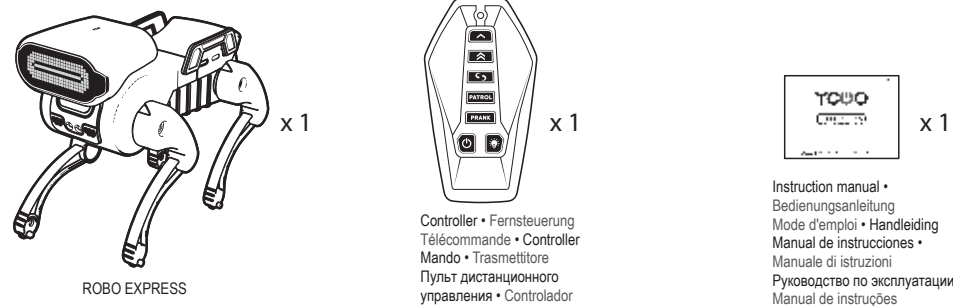

ROBO EXPRESS

Controller • Fernsteuerung
Télécommande • Controller
Mando • Trasmettitore
Пульт дистанционного управления • Controlador

Instruction manual • Bedienungsanleitung
Mode d'emploi • Handleiding
Manual de instrucciones • Manuale di istruzioni
Руководство по эксплуатации • Manual de instruções

2. Battery Installation

Einlegen der Batterien • Installation des piles • Installatie van de batterijen • Instalación de las pilas • Installazione delle batterie • Установка батареек • Instalação das pilhas

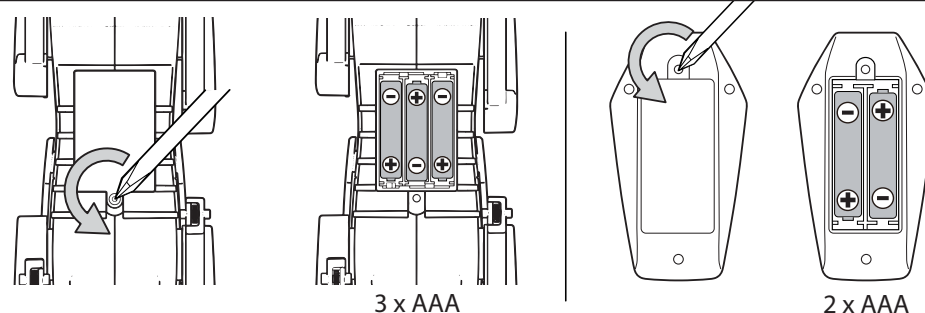

3 x AAA

2 x AAA

4 Direct Control

Direkte Steuerung • Commandes directes • Richtingsregeling • Control directo • Controllo diretto • Прямое управление • Controllo diretto

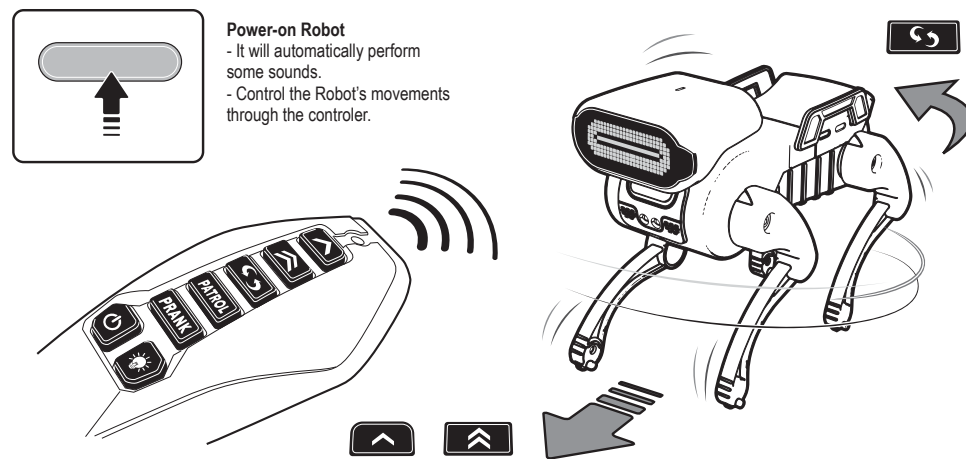

Roboter einschalten
- Es werden automatisch einige Töne abgespielt.
- Steuere die Bewegungen des Roboters über den Controller.
Mise en marche du robot
- Il émet automatiquement des sons.
- Contrôlez les mouvements du robot avec la télécommande.
Robot inschakelen
- Hij zal automatisch enkele geluiden produceren.
- Bestuur de bewegingen van de robot met de afstandsbediening.

Enciende el robot
- Emitirá algunos sonidos automáticamente.
- Controla los movimientos del robot a través del controlador.
Accensione del robot
- Emetterà automaticamente degli effetti sonori.
- Controlla i movimenti del robot con il controller.

Super Robô
- Reproduz automaticamente alguns sons.
- Controle os movimentos do robô através do controlador.

6. Prank Mode

Prank Mode • Mode Farce • Prankmodus • Modo de bromagem • Modalità Scherzo • Режим розыгрыша • Modo de partidas

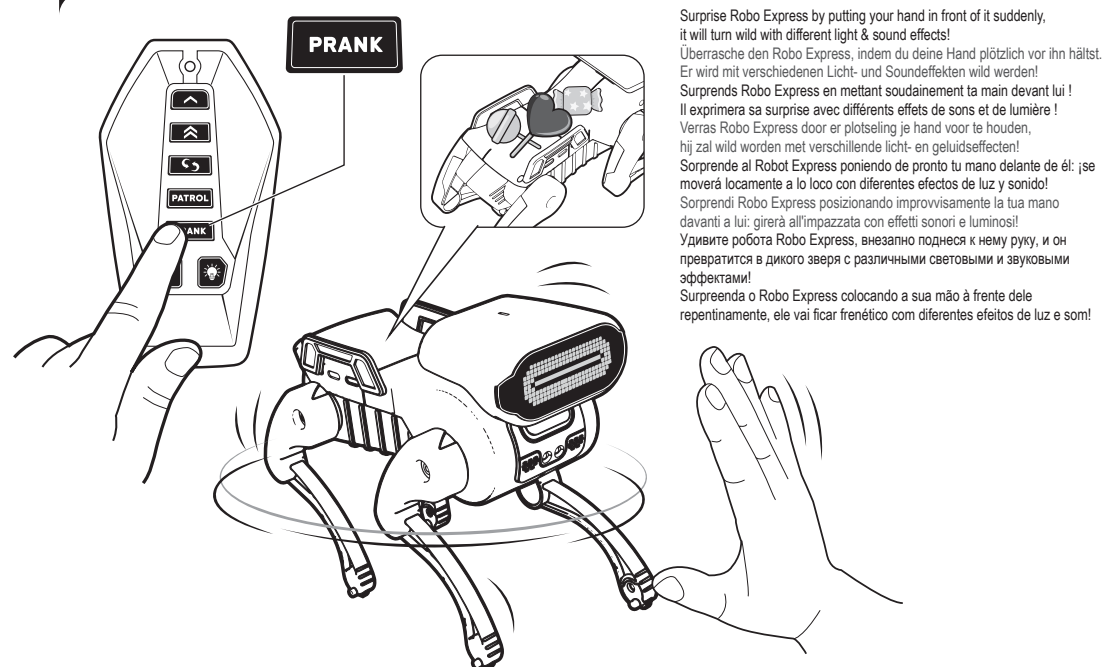

ENGLISH

For ages 5+

Safety Precautions:

Remove battery from the toy when not in use.

Warning: Changes or modifications to this unit not expressly approved by the party responsible for compliance could void the user's authority to operate the equipment.

Cautions:

- Non-rechargeable batteries are not to be recharged.
- Rechargeable batteries are to be removed from the toy before being charged.
- Rechargeable batteries should be charged under adult supervision.
- Different types of batteries or new and used batteries are not to be mixed.
- Only batteries of the same or equivalent type as recommended are to be used.
- Batteries are to be inserted with correct polarity. (+ and -)
- Exhausted batteries are not to be removed from the toy.
- The supply terminals are not to be short-circuited.
- Do not mix old and new batteries.
- Do not mix alkaline batteries, standard batteries (carbon-zinc) and rechargeable batteries (nickel-cadmium).





Note:

- Parental guidance is recommended when installing or replacing batteries.
- You are advised to replace the battery as soon as the function becomes impaired.
- Instruction sheet and packaging must be retained since it contains important information.
- Users should keep strict accordance with the instruction manual while operation the product.
- Under the environment with electrostatic discharge, the sample may malfunction and require user to reset the sample.





Care and Maintenance:

- Always remove batteries from the toy when it is not being used for a long period of time.
- Wipe the toy gently with a clean damp cloth.
- Keep the toy away from direct sunlight and/or direct heat.
- Do not submerge the toy into water that can damage the electronic assemblies.

Battery requirement (Robot):

| | |
|---|--|
|  | Power Supply :  |
|  | Rating : DC 4.5 V / 5,0W |
|  | Batteries : 3 x 1,5 V *AAA/LR03 / AM4 (not included) |

Battery requirement (Controller):

| | |
|---|--|
|  | Power Supply :  |
|  | Rating : DC 3,0 V / 0,5W |
|  | Batteries : 2 x 1,5 V *AAA/LR03 / AM4 (not included) |

FRANÇAIS

A partir de 5 ans

Consignes de sécurité :

Retirer les piles du jouet quand il n'est pas utilisé.
Attention : Toute altération ou modification de l'appareil, non explicitement autorisée par l'entité responsable de la conformité, entraîne la déchéance de la garantie et l'exclusion de toute responsabilité du fabricant.

Attention :

- Les piles non-rechargeables ne doivent pas être rechargées.
- Retirez les piles rechargeables du jouet avant de le recharger.
- Les piles rechargeables doivent être rechargées sous la surveillance d'un adulte.
- Ne pas mélanger les piles de types différents ou des piles neuves avec des piles usées.
- Utilisez uniquement des piles du même type que celui recommandé ou d'un type équivalent.
- Insérez les piles en respectant la polarité. (+ et -)
- Retirez du jouet les piles usées.
- Ne pas mettre en court-circuit les bornes d'alimentation.
- Ne pas mélanger des piles neuves avec des piles usées.
- Ne pas mélanger Alcalines, piles standards (carbon-zinc) ou piles rechargeables (nickel-cadmium).





Remarques :

- L'aide d'un adulte est recommandé lors de l'installation ou du remplacement des piles.
- Nous vous conseillons de changer les piles dès que les fonctions se dégradent.
- Conservez le mode d'emploi et l'emballage car ils contiennent des informations importantes.
- Faites fonctionner le produit en vous conformant strictement au manuel d'instructions.
- Dans un environnement où il y a des décharges électrostatiques, le fonctionnement du produit peut être perturbé et l'utilisateur peut avoir à le réinitialiser.





Soin et Entretien :

- Retirez toujours les piles du jouet lorsqu'il reste longtemps hors service.
- Essuyez le jouet délicatement avec un chiffon propre humide.
- Gardez le jouet à l'écart de toute source directe de chaleur.
- Ne pas immerger le jouet dans l'eau au risque d'endommager les composants électroniques.

Piles nécessaires pour le (Robot) :

| | |
|---|--|
|  | Alimentation :  |
|  | Alimentation électrique : DC 4,5 V / 5,0W |
|  | Piles : 3 x 1,5 V *AAA/LR03 / AM4 (non incluses) |

Piles nécessaires pour le(Télécommandes):

| | |
|---|--|
|  | Alimentation :  |
|  | Alimentation électrique : DC 3,0 V / 0,5W |
|  | Piles : 2 x 1,5 V *AAA/LR03 / AM4 (non incluses) |

ESPAÑOL

A partir de 5 años

Precauciones de seguridad:

Saque la pila del juguete cuando no se utilice.
¡Advertencia! Los cambios o modificaciones que no estén expresamente autorizados por el fabricante pueden invalidar el derecho de utilización del producto.

Precauciones:

- No se deben recargar las pilas no recargables.
- Deben quitarse las pilas recargables del juguete antes de iniciar su carga.
- Las pilas recargables deben cargarse bajo la supervisión de un adulto.
- No deben mezclarse tipos diferentes de pilas, ni pilas nuevas con usadas.
- Se recomienda usar únicamente pilas del mismo tipo o equivalentes.
- Se debe insertar las pilas respetando la polaridad correcta. (+ y -)
- Se debe quitar las pilas agotadas del juguete.
- Los terminales de suministro no deben ser cortocircuitados.
- No mezclar pilas nuevas con pilas usadas.
- No mezclar pilas alcalinas, normales (carbono-zinc) y recargables (níquel-cadmio).





Nota:

- Se recomienda la supervisión de un adulto al instalar o reemplazar las pilas.
- Se recomienda cambiar las pilas en cuanto se reduzca la capacidad de funcionamiento.
- Conserve la hoja de instrucciones y el envase, ya que contienen información importante.
- Los usuarios deben cumplir estrictamente el manual de instrucciones durante su uso.
- En un entorno con descarga electrostática, la muestra puede funcionar mal y requerir que se vuelva a configurar.





Cuidado y mantenimiento:

- Extraiga las pilas cuando no vaya a usarlo durante un largo periodo de tiempo.
- Envuelva el juguete en un paño limpio para guardarlo.
- Mantenga el juguete alejado del calor directo.
- No sumerja el juguete en agua ya que puede dañar los componentes electrónicos.

Especificaciones para las pilas del (Robot):

| | |
|---|--|
|  | Alimentación eléctrica :  |
|  | Voltaje y potencia : DC 4,5 V / 5,0W |
|  | Pilas : 3 x 1,5 V *AAA/LR03 / AM4 (no incluidas) |

Especificaciones para las pilas del (mandos):

| | |
|---|--|
|  | Alimentación eléctrica :  |
|  | Voltaje y potencia : DC 3,0 V / 0,5W |
|  | Pilas : 2 x 1,5 V *AAA/LR03 / AM4 (no incluidas) |

RUSSIAN

Возраст 5+

Меры предосторожности:

Извлеките батарейки из игрушки, когда она не используется.
Внимание. Изменения или модификации данного устройства, не одобренные в явном виде стандарти, ответственной за соответствие стандартам, могут привести к лишению пользователя прав на эксплуатацию этого оборудования.

Предостережения:





- Не пытайтесь зарядить неперезарядяемые батарейки.
- Перед зарядкой аккумуляторные батарейки необходимо извлечь из игрушки.
- Аккумуляторные батарейки следует зарядить под присмотром взрослых.
- Не используйте одновременно старые и новые батарейки, а также батарейки разных типов.
- Используйте батарейки только рекомендованного или аналогичного типа.
- Соблюдайте полярность при установке батареек. (+ и -)
- Используйте батарейки только рекомендованного или аналогичного типа.
- Не допускайте короткого замыкания контактов питания.
- Не используйте одновременно новые и старые батарейки.
- Не смешивайте щелочные, стандартные (углерод-цинковые) батарейки или аккумуляторные батарейки (никель-кадмиевые).





Примечание.

- Установку и замену батареек рекомендуется выполнять под присмотром родителей.
- Пользователям рекомендуется заменять батарейку при первом же нарушении функции изделия.
- Сохраните инструкцию и упаковку, так как они содержат важную информацию.
- При использовании изделия пользователи должны строго следовать инструкции.
- Электростатический заряд может привести к повреждению устройства. Для перезапуска пользователю потребуется выключить устройство и снова включить его.

Уход и обслуживание

- Всегда извлекайте батарейки, если игрушка не будет использоваться в течение длительного периода времени.
- Аккумулятор протирать игрушку чистой влажной тканью.
- Держите игрушку подальше от прямых солнечных лучей и (или) источников тепла.
- Не погружайте игрушку в воду. Это может привести к повреждению электронных компонентов.

| | |
|---|--|
|  | Электропитание :  |
|  | Параметры батареек : DC 4,5 V / 5,0W |
|  | Батарейки : 3 x 1,5 V *AAA/LR03 / AM4 (не входит в комплект) |

| | |
|---|--|
|  | Электропитание :  |
|  | Параметры батареек : DC 3,0 V / 0,5W |
|  | Батарейки : 2 x 1,5 V *AAA/LR03 / AM4 (не входит в комплект) |

FCC Statements

This device complies with part 15 of the FCC rules. Operation is subject to the following two conditions:
1) This device may not cause harmful interference, and
2) This device must accept any interference received, including interference that may cause undesired operation.
NOTE: This equipment has been tested and found to comply with the limits for a Class B digital device, pursuant to Part 15 of the FCC Rules.

These limits are designed to provide reasonable protection against harmful interference in a residential installation. This equipment generates, uses and can radiate radio frequency energy and, if not installed and used in accordance with the instructions, may cause harmful interference to radio communications. However, there is no guarantee that interference will not occur in a particular installation. If this equipment does cause harmful interference to radio or television reception, which can be determined by turning the equipment off and on, the user is encouraged to try to correct the interference by one or more of the following measures:
- Reorient or relocate the receiving antenna.
- Increase the separation between the equipment and receiver.
- Connect the equipment into an outlet on a circuit different from that to which the receiver is connected.
- Consult the dealer or an experienced radio/TV technician for help.

 **Waste Electrical and Electronic Equipment (WEEE)**
When this appliance is out of use, please remove all batteries and dispose of them separately. Bring electrical appliances to the local collecting points for waste electrical and electronic equipment. Other components can be disposed of in domestic refuse.

Warning!

Remove these batteries from the unit by pulling up on one end of each battery positive by hand.

DO NOT remove or install batteries using sharp or metal tools.



ASSERTIONS FCC

L'appareil est en conformité avec les directives prévues par § 15 de la FCC. Le fonctionnement:

- 1) L'appareil ne peut pas entraîner des interférences NUISIBLES.
 - 2) L'appareil doit accepter toute interférence captée même les interférences qui peuvent causer une opération involontaire.
- NOTE: L'appareil a été testé et répond aux directives de la catégorie digitale B conformément au § 15 des règles de la FCC. Ces directives ont été conçues afin de fournir une protection acceptable contre les interférences gênantes dans un environnement. Cet appareil génère, se sert d'ondes radio et peut causer des interférences NUISIBLES aux communications radio. Toutefois il n'y a aucune garantie pour interférence causée par une installation quelconque. Quand l'appareil provoque une interférence NUISIBLE lors de la réception des programmes de la radio ou de la télévision, ce que peut être constaté en tournant l'interrupteur de l'appareil en OFF et ON, il est recommandé à l'utilisateur de tester une ou plusieurs dispositions indiquées ci-dessous afin de réprimer l'interférence.
- Réorienter ou au besoin déplacer l'antenne réceptrice.
- Augmenter la distance entre l'appareil et le récepteur.
- Raccorder l'appareil et le récepteur à un circuit séparé.
- A la rigueur consulter le distributeur ou un technicien radio / télévision expérimenté.

 **DEEE** : Lorsque cet appareil est en fin de vie, veuillez retirer toutes les piles et les jeter séparément. Rappelez-vous les appareils électriques à un centre de collecte des appareils électroniques et électroménagers. Les autres composants peuvent être jetés avec les ordures ménagères.

ATTENTION !

Retirez les piles de l'unité en tirant sur l'extrémité du pole positif avec la main.

N'installez ni ne retirez PAS les piles avec un outil tranchant ou en métal.

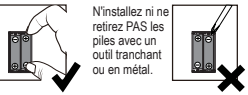

Reglas FCC

Esta máquina cumple la parte 15 de las normas FCC. El funcionamiento está sujeto a las dos condiciones siguientes:
1) Esta máquina no puede causar interferencias dañinas, y
2) Esta máquina debe aceptar las interferencias recibidas, incluyendo las interferencias que pueda causar un funcionamiento indeseado.

NOTA: este equipo ha sido testado y se ha encontrado que cumple con los límites para la clase B de máquinas digitales, consiguientes a la parte 15 de las reglas FCC. Estos límites están diseñados para probar una protección razonable contra las interferencias dañinas en una instalación residencial. Este equipo genera una y puede radiar energía de radio frecuencia y si no está instalado y es usado de acuerdo con las instrucciones, puede causar interferencias dañinas a las comunicaciones de radio.
Sin embargo, no hay garantía de que la interferencia no ocurra en una instalación particular. Si este equipo causa interferencia dañina al receptor de radio o televisión, que pueden ser determinadas desordenando y reconectando el equipo, el usuario puede intentar corregir las interferencias con las siguientes medidas:
- Reorientar o recolocar la antena receptora
- Aumentar la separación entre el equipo y el receptor
- Conectar el equipo a un enchufe de pared en un circuito diferente del que necesita el conectado.
- Consulte a un técnico experto en radio/TV para que le ayude.

 **RAEE**
Cuando este aparato se encuentre fuera de uso, extraiga las pilas y guárdelas en forma separada. Lleve los componentes eléctricos a los puntos de recolección local de residuos de equipos eléctricos y electrónicos. Los demás componentes pueden eliminarse junto con los desechos domésticos.

¡Advertencia!

Retire estas pilas del aparato tirando hacia afuera de cada uno de los terminales positivos con la mano.

NO retire o instale pilas utilizando objetos afilados o metálicos.



DEUTSCH

Ab 5 Jahre

 **ACHTUNG!**
Nicht für Kinder unter 36 Monaten geeignet. Erstickungsgefahr wegen verschluckbarer Kleinteile.

Sicherheitshinweise:

Batterie aus dem Spielzeug entfernen, wenn es nicht benutzt wird.





Achtung: Wenn vom Benutzer dieses Gerätes Bauveränderungen durchgeführt werden, die nicht ausdrücklich vom Aussteller der Betriebslizenz zugelassen sind, kann die Betriebslaubnis für das Spielzeug erlöschen.

Hinweise zu Batterien:





- Nicht wiederaufladbare Batterien dürfen nicht geladen werden.
- Aufladbare Batterien müssen vor dem Laden aus dem Produkt entnommen werden.
- Wiederaufladbare Batterien sollten unter Aufsicht eines Erwachsenen aufgeladen werden.
- Verwende niemals ungleiche Batterietypen oder neue und gebrauchte Batterien zusammen.
- Es dürfen nur die empfohlenen Batterien oder die eines gleichwertigen Typs verwendet werden.
- Lege Batterien mit der richtigen Polarität (+ und -) ein.
- Leere Batterien müssen aus dem Produkt entfernt werden.
- Die Anschlussklammern dürfen nicht kurzgeschlossen werden.
- Keine neuen und alten Batterien mischen.
- Nie Alkalin-, Standard- (Karbon-Zink) oder wiederaufladbare (Nickel-Kadmium) Batterien miteinander mischen.

Die Benutzung des Produkts kann durch elektromagnetische Interferenzen gestört werden. In einem solchen Fall den Apparat gemäß den Hinweisen des Benutzerhandbuchs aus- und wieder einschalten. Falls sich die Funktionen nicht neu initialisieren lassen, wechseln Sie den Standort.

Batterieanforderungen für der (Roboter):

| | |
|---|---|
|  | Stromversorgung :  |
|  | Leistungswerte : DC 4,5 V / 5,0W |
|  | Batterien : 3 x 1,5 V *AAA/LR03 / AM4 (nicht mitgeliefert) |

Batterieanforderungen für das (Fernsteuerung):

| | |
|---|---|
|  | Stromversorgung :  |
|  | Leistungswerte : DC 3,0 V / 0,5W |
|  | Batterien : 2 x 1,5 V *AAA/LR03 / AM4 (nicht mitgeliefert) |

NEDERLANDS

Leeftijd vanaf 5 jaar

 **Waarschuwing!**
Niet geschikt voor kinderen jonger dan 36 maanden, Kleine Onderdelen, Verstikkingsgevaar.

Waarschuwing:





- Niet-oplaadbare batterijen mogen niet opnieuw geladen worden.
- Neem oplaadbare batterijen voor het laden uit het speelgoed.
- Oplaadbare batterijen mogen alleen opgeladen worden onder het toezicht van een volwassene.
- Gebruik geen verschillende soorten batterijen of oude en nieuwe batterijen door elkaar.
- Gebruik slechts batterijen van het aanbevolen of een soortgelijke type.
- Leg de batterijen met de polen in de juiste richting in het vak. (+ en -)
- Neem lege batterijen uit het speelgoed.
- De voedingspoolklemmen mogen niet kortgesloten worden.
- Oude en nieuwe batterijen niet samen gebruiken.
- Gebruik geen alkaline, standaard (zink-koolstof) of herlaadbare (nikkel-cadmium) batterijen samen.

Het gebruik van het product kan worden ontregeld door elektromagnetische storingen. Als dit zich voordoet, moet u het apparaat uitschakelen en opnieuw inschakelen volgens de instructies van de gebruiksaanwijzing. In het geval de functies niet opnieuw worden geïnitieerd, moet u de locatie veranderen.





Opmerking:

- De batterijen dienen onder toezicht van volwassenen ingeleegd of vervisseld te worden.
- Het is aangeraden om de batterij door een nieuwe te vangen zodra het product niet naar behoren werkt.
- Bewaar de gebruiksaanwijzing en de verpakking, deze bevatten belangrijke informatie.
- Gebruik dit product precies volgens de handleiding.
- Ten gevolge van elektrostatische ontlading kunnen er defecten in het product optreden. In dit geval dient het product opnieuw ingesteld te worden.

Batterijvereisten voor (Robot):

| | |
|---|---|
|  | Stroomtoevoer :  |
|  | Vermogen : DC 4,5 V / 5,0W |
|  | Batterijen : 3 x 1,5 V *AAA/LR03 / AM4 (niet inbegrepen) |

Batterijvereisten voor (Controllers):

| | |
|---|---|
|  | Stroomtoevoer :  |
|  | Vermogen : DC 3,0 V / 0,5W |
|  | Batterijen : 2 x 1,5 V *AAA/LR03 / AM4 (niet inbegrepen) |

ITALIANO

Da i 5 anni in su





Precauzioni di sicurezza:

Avvertenza! Non adatto a bambini di età inferiore ai 36 mesi. Piccole parti potrebbero essere ingerite o inalate. Rischio di soffocamento. Le parti e i fili in plastica dell'imballaggio non fanno parte del giocattolo, si prega di rimuoverli prima di dare il gioco al bambino. Colori e modelli possono variare rispetto a quanto illustrato sulla confezione. Leggere e conservare la confezione per riferimenti futuri.





Avvertenze sulle batterie:

- Le batterie non ricaricabili non devono essere ricaricate.
 - Le batterie ricaricabili devono essere rimosse dal giocattolo prima di essere ricaricate.
 - Le batterie ricaricabili devono essere ricaricate sotto la supervisione di un adulto.
 - Diversi tipi di batterie o batterie nuove e usate non devono essere mischiati.
 - Devono essere utilizzate solo batterie dello stesso tipo o equivalenti a quelle raccomandate.
 - Le batterie devono essere inserite rispettando la corretta polarità. (+ e -)
 - Le batterie scariche devono essere rimosse dal giocattolo.
 - I morsetti di alimentazione non devono essere cortocircuitati.
 - Non mischiare batterie vecchie e nuove.
 - Non mischiare pile alcaline, pile standard (carbono-zinc) o pile ricaricabili (nicel-cadmio)
 - Non utilizzare batterie con tensione di alimentazione superiore a quella indicata nelle istruzioni.
 - Non gettare nell'acqua, non gettare nel fuoco, non toccare con le mani umide e bagnate.
 - L'inserimento delle batterie e la connessione all'eventuale sistema di ricarica batteria deve essere eseguita da un adulto.
- Note:**
- Durante l'installazione e la sostituzione delle batterie è necessaria la guida di un adulto.
- Sostituire la batteria in caso di malfunzionamento.
- Conservare le istruzioni e la confezione perché contengono informazioni importanti.
- L'utente deve attenersi scrupolosamente alle istruzioni per il corretto funzionamento del prodotto.
- In presenza di scariche elettrostatiche, il prodotto potrebbe non funzionare correttamente e richiedere una riinizializzazione.

Piles nécessaires pour le (Robot):

| | |
|---|--|
|  | Alimentation :  |
|  | Niveau batterie : DC 4,5 V / 5,0W |
|  | Quantité et type : 3 x 1,5 V *AAA/LR03 / AM4 (non incluse) |

Piles nécessaires pour le (Trasmettitore):

| | |
|---|--|
|  | Alimentation :  |
|  | Niveau batterie : DC 3,0 V / 0,5W |
|  | Quantité et type : 2 x 1,5 V *AAA/LR03 / AM4 (non incluse) |

PORTUGUÊS

Para idades superiores a 5 anos

Precauções de Segurança:

Remova as pilhas do boneco quando não está a utilizar.
Atenção: Alterações ou modificações não expressamente autorizadas pelo fabricante podem anular o direito de uso do produto.

Cuidados:

- As pilhas não recarregáveis não devem ser recarregadas.
- As pilhas recarregáveis devem ser removidas do brinquedo antes de serem carregadas.
- As pilhas recarregáveis devem ser carregadas sob supervisão de um adulto.
- Não deve misturar diferentes tipos de pilhas nem pilhas novas com pilhas usadas.
- Devem ser utilizadas apenas pilhas do mesmo tipo ou de tipo equivalente às recomendadas.
- As pilhas devem ser inseridas com a polaridade correta. (+ e -)
- As pilhas gastas devem ser removidas do brinquedo.
- Os terminais de alimentação não devem ser colocados em curto-circuito.
- Não misture pilhas novas com pilhas usadas.
- Não misturar pilhas alcalinas, pilhas padrão (zinc-carbono) ou pilhas recarregáveis (níquel-cádmio).

A utilização do produto pode ser perturbada por interferências electromagnéticas. Se for esse o caso, desligue e volte a ligar o aparelho, seguindo as instruções do manual do utilizador. Se as funções não se reiniciarem, mude de lugar.





Nota:

- É recomendada orientação parental quando instala ou troca as pilhas.
- Aconselhamos a trocar as pilhas assim que a função apresentar anomalias.
- A folha de instruções e embalagem devem ser guardadas, uma vez que contém informação importante.
- Os utilizadores devem seguir o manual de instruções antes de utilizar o produto.
- Descarregar eletrostática, pode funcionar indevidamente e precisar que o utilizador desligue e volte a ligar.



Cuidados e manutenção:

- Retirar as pilhas do brinquedo nos períodos de inatividade.
- Guardar o brinquedo envolvido num pano limpo.
- Manter o brinquedo afastado de fontes de calor direto.
- Não submergir o brinquedo em água, pois pode danificar os componentes eletrónicos.

Requisitos de pilhas (Robot):

| | |
|---|---|
|  | Alimentação :  |
|  | Classificações das pilhas : DC 4,5 V / 5,0W |
|  | Pilhas : 3 x 1,5 V *AAA/LR03 / AM4 (not incluido) |

Requisitos de pilhas (Controlador):

| | |
|---|---|
|  | Alimentação :  |
|  | Classificações das pilhas : DC 3,0 V / |